

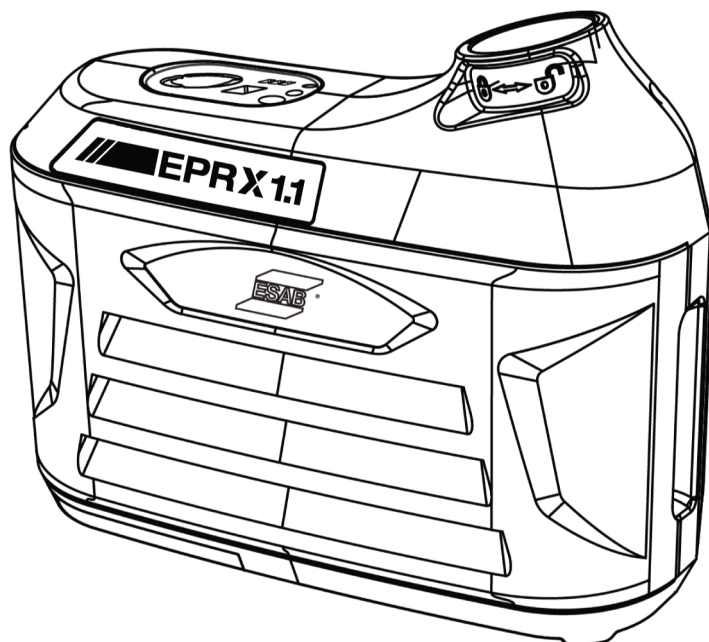

EPR-X1.1



Sistem respirator cu purificator de aer, alimentat electric

Manual de instrucțiuni și lista pieselor de schimb

VĂ RUGĂM SĂ CITIȚI ȘI SĂ ÎNȚELEGEȚI TOATE INSTRUCȚIUNILE ÎNAINTE DE UTILIZARE. PĂSTRAȚI ACEST MANUAL PENTRU REFERINȚE ULTERIOARE.

Manual de utilizare complet la:

Număr manual: 0448307
Dată revizie: 2024-09-24
Număr revizie: C
Limbă: Română



1	SIGURANȚĂ	4
1.1	Semnificația simbolurilor	4
1.2	Măsuri de siguranță	4
1.3	Instrucțiuni de siguranță pentru sistemul PAPR	6
2	INTRODUCERE	8
2.1	Echipament	8
2.2	Explicația marcajelor	8
3	DATE TEHNICE	10
4	INSTALARE	11
4.1	Montarea și înlocuirea filtrului	11
4.2	Montarea și încărcarea bateriei	12
4.3	Montarea sistemului respirator pe centură	14
4.4	Conectarea tubului	15
4.5	Testarea debitului de aer	16
4.6	Testarea alarmei debitului de aer	17
4.7	Montarea garniturii pentru față	18
5	OPERARE	19
5.1	Butoane și indicatoare	19
5.2	Funcționalitate	19
6	ÎNTREȚINERE	21
6.1	Depozitare	21
7	DEPANARE	22
8	COMANDAREA PIESELOR DE SCHIMB	23
9	ANEXĂ	24
9.1	PIESE DE SCHIMB	24

1 SIGURANȚĂ

1.1 Semnificația simbolurilor

Așa cum se utilizează în cadrul acestui manual: Semnifică Atenție! Fiți vigilenți!



PERICOL!

Semnifică pericole imediate care, dacă nu sunt evitate, vor cauza vătămare corporală imediată și gravă sau decesul.



AVERTISMENT!

Semnifică pericole potențiale care ar putea cauza vătămare corporală sau decesul.



ATENȚIE!

Semnifică pericole care ar putea cauza vătămare corporală minoră.



AVERTISMENT!

Înainte de utilizare, citiți și înțelegeți manualul de utilizare și respectați toate etichetele, practicile de siguranță ale angajatorului și fișele cu date de securitate (FDS-urile).



1.2 Măsurile de siguranță



PROTEJAȚI-VĂ PE DVS. ȘI PE CEILALȚI

Anumite procese de sudură, debitare și crăițuire sunt zgomotoase și necesită protecție pentru urechi. Arcul electric, la fel ca soarele, emite raze ultraviolete (UV) și alt fel de radiații, și poate leza pielea și ochii. Metalul fierbinte poate cauza arsuri. Instruirea pentru utilizarea corespunzătoare a proceselor și a echipamentelor este esențială pentru prevenirea accidentelor. Drept urmare:

1. Purtați o cască de sudură echipată cu un filtru cu indice corespunzător de atenuare pentru a vă proteja fața și ochii în timpul sudării sau observării.
2. Întotdeauna purtați ochelari de protecție și apărători laterale în orice zonă de lucru, chiar dacă este necesară și purtarea apărătorilor de față cu cască de sudură și ochelari de protecție.
3. Utilizați un scut de față echipat cu filtrul corect și plăci de acoperire pentru a vă proteja ochii, fața, gâtul și urechile de scântele și razele arcului electric atunci când efectuați sau observați operațiuni. Avertizați persoanele din apropiere să nu privească arcul electric și să nu se expună la razele arcului electric sau la metalul fierbinte.
4. Purtați mănuși de protecție rezistente la foc, cămașă cu mâneci lungi de rezistență ridicată, pantaloni fără manșetă, încălțăminte care acoperă gleznele și o cască de sudură sau căciula de protecție, pentru a proteja împotriva razelor de arc electric, a scântelilor sau a metalului fierbinte. De asemenea, se recomandă un șorț ignifug ca protecție împotriva căldurii radiate și a scântelilor.
5. Scântelele sau metalul fierbinte pot intra în mânecile învelite, manșetele pantalonilor sau în buzunare. Mânecile și gulerele trebuie ținute încheiate cu nasturi, iar buzunarele deschise trebuie eliminate din partea din față a hainelor.
6. Protejați alți membri ai personalului împotriva razelor arcului electric și a scântelilor fierbinți cu o partiție sau cu perdele neinflamabile adecvate.
7. Purtați ochelari de protecție peste ochelarii de siguranță atunci când polizați zgură sau șlefuiți. Zgura polizată poate fi fierbinte și poate zbura departe. De asemenea, și persoanele din apropiere trebuie să poarte ochelari de protecție peste ochelarii de siguranță.



VAPORI ȘI GAZE

Vaporii și gazele pot provoca disconfort sau leziuni, în special în spațiile înguste. Gazele de protecție pot provoca asfixiere. Drept urmare:

1. Țineți capul în afara zonei cu fum. Nu respirați vaporii și gazele.
2. Asigurați întotdeauna o ventilație adecvată în zona de lucru, prin mijloace naturale sau mecanice. Nu sudați, nu tăiați sau crăițiți materiale precum oțel zincat, oțel inoxidabil, cupru, zinc, beriliu cu plumb sau cadmiu, dacă nu este prevăzută o ventilație mecanică pozitivă. Nu respirați vaporii din aceste materiale.
3. Nu utilizați echipamente în apropierea operațiilor de degresare și de pulverizare. Căldura sau arcul electric poate reacționa cu vaporii de hidrocarburi clorurate pentru a forma fosgen, un gaz extrem de toxic și alte gaze iritante.
4. Dacă dezvoltăți o iritație temporară a ochilor, nasului sau gâtului în timpul operării, acest lucru indică faptul că ventilația nu este adecvată. Opriti activitatea și luați măsurile necesare pentru a îmbunătăți ventilația în zona de lucru. Nu continuați activitatea dacă disconfortul fizic persistă.
5. Consultați standardul ANSI/ASC Z49.1 pentru recomandări specifice referitoare la ventilație.



INCENDII ȘI EXPLOZII

Căldura de la flăcări și arcurile electrice poate cauza incendii. Și zgura sau scântele fierbinți pot provoca incendii și explozii. Drept urmare:

1. Protejați-vă pe dumneavoastră și ceilalți de scântei și metalul fierbinte.
2. Eliminați toate materialele combustibile și țineți-le departe de zona de lucru sau acoperiți materialele cu o acoperitoare de protecție neinflamabilă. Materialele combustibile includ lemnul, pânza, rumegușul, combustibilii lichizi și gazoși, solvenții, vopselele și hârtiile pentru acoperire etc.
3. Scântele fierbinți sau metalul fierbinte poate cădea prin fisuri sau crevase din podele sau deschiderile din pereți și pot provoca incendii mochte ascunse sau incendii la etajul de mai jos. Asigurați-vă că astfel de deschideri sunt protejate împotriva scântei fierbinți și a metalului.
4. Nu sudați, nu tăiați sau nu efectuați alte lucrări la cald până când piesa de prelucrat nu a fost curățată complet, astfel încât să nu existe substanțe pe piesa de prelucrat care să poată produce vapori inflamabili sau toxici. Nu efectuați lucrări la cald pe containere închise, acestea pot exploda.
5. Țineți la îndemână echipamentele de stingere a incendiilor pentru utilizare instantanee, cum ar fi un furtun de grădină, o găleată de apă, o găleată de nisip sau un extingtor portabil. Asigurați-vă că sunteți instruit în utilizarea acestora.
6. Nu folosiți echipamentele pentru operațiuni în afara domeniului lor de utilizare. De exemplu, un cablu de sudare supraîncărcat se poate supraîncălzi și poate crea un pericol de incendiu.
7. După finalizarea operațiilor, inspectați zona de lucru pentru a vă asigura că nu există scântei sau metale fierbinți care ar putea provoca un incendiu ulterior. Folosiți supraveghetori pentru incendii atunci când este necesar.



ATENȚIE!

Acest produs este destinat exclusiv sudurii cu arc.

**ATENȚIE!
INFORMAȚII DE SIGURANȚĂ SUPLIMENTARE**

Pentru mai multe informații despre practicile sigure pentru echipamentul de sudură cu arc electric și tăiere, solicitați de la furnizorul dvs. o copie a documentului „Precauții și practici sigure pentru sudura cu arc, tăiere și crăițuire”, Formularul 52-529.

Sunt recomandate următoarele publicații.

- EN 12941:1998/A2:2008
- EN 166:2002
- EN 175:1997
- EN 379:2003
- ANSI/ASC Z49.1
- OSHA 29 CFR 1910 - "Safety and health standards"
- CSA W117.2 - "Code for safety in welding and cutting"
- CGA Standard P-1, "Precautions for Safe Handling of Compressed Gases in Cylinders"
- ANSI Z87.1, "Occupational and Educational Personal Eye and Face Protection Devices"

**NOTĂ!
Predați echipamentul electronic uzat la centrul de reciclare!**

În conformitate cu prevederile Directivei Europene 2012/19/CE privind deșeurile de echipamente electrice și electronice, precum și cu implementarea acesteia conform legislației naționale, echipamentul electric și/sau electronic care a atins limita maximă a duratei de viață trebuie să fie predat la un centru de reciclare.

Ca persoană responsabilă pentru echipament, aveți responsabilitatea de a obține informațiile despre stațiile de colectare autorizate.

Pentru mai multe informații, contactați cel mai apropiat distribuitor ESAB.

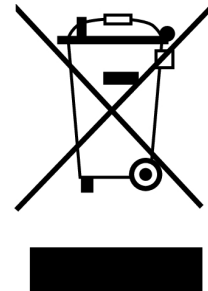

1.3 Instrucțiuni de siguranță pentru sistemul PAPER

Utilizați sistemul ESAB PAPER în timpul sudurii în spații fără limitări, în strictă conformitate cu acest manual de instrucțiuni și cu instrucțiunile furnizate cu căștile corespunzătoare.

Nu utilizați unitatea:

- Când ventilatorul este oprit. Se așteaptă protecție respiratorie redusă sau niciuna. În unitatea pentru cap se poate produce o acumulare rapidă de dioxid de carbon și o reducere a cantității de oxigen.
- Într-o atmosferă care prezintă un pericol imediat pentru sănătate sau igienă și/sau care conține oxigen în proporție de sub 19,5% sau conține substanțe necunoscute.
- În spații limitate sau zone fără ventilație, precum rezervoare, conducte și canale.
- În apropierea flăcărilor și/sau a scânteilor.
- În zone cu pericol de explozie.
- În zone cu vânt puternic.
- În caz de defecțiune a ventilatorului.

Pentru a asigura funcționarea corespunzătoare a unității, **nu**:

- Aduceți nicio modificare la unitate sau la filtrul de particule.
- Atingeți piesele aflate în mișcare.
- Permiteți ca apa sau alte lichide să pătrundă în camera ventilatorului, filtru sau compartimentul bateriei.

Asigurați-vă că:

- Piese mobile ale ventilatorului nu sunt blocate și se mișcă liber.
- Casca de aer aprobată și duza aferentă se potrivesc perfect. Eficiența sistemului este suficientă numai în acest caz. Factorul de protecție al sistemului complet este redus dacă etanșarea căștii nu este montată corespunzător, de exemplu, dacă părul lung sau părul facial se prelungește până la linia etanșării.
- Poziționați suflanta într-un mod care să reducă la minimum riscul de prindere a furtunului căștii de sudură cu aer în timpul utilizării.

Rețineți:

- La altitudini de peste 5,000' (1500 metri), PAPR va furniza presiune de aer redusă cu cel puțin 5%, efectele crescând odată cu altitudinea.

Părăsiți imediat suprafața contaminată și, dacă este necesar, solicitați asistență medicală dacă:

- Se aude alarma de avertisment pentru flux proiectat minim al producătorului (MMDF).
- Respirația devine dificilă.
- Apar amețelile sau epuizarea.
- Orice parte a sistemului se deteriorează.
- Debitul de aer din unitatea pentru cap se reduce sau se oprește.
- Se simte miros sau gust de contaminant în unitatea pentru cap.
- În eventualitatea improbabilă a unei reacții alergice la materialul căștii cu aer.

2 INTRODUCERE

EPR-X1.1 este un sistem respirator cu purificator de aer, alimentat electric, destinat utilizării exclusive cu căștile de sudură cu aer ESAB: Sentinel A60; Sentinel A50; Savage A50LUX; Savage A40; G40; G50; G30; F20.

ESAB oferă spre achiziționare un sortiment de accesorii pentru sudură și echipamente individuale de protecție. Pentru informații despre comenzi, contactați distribuitorul dvs. local ESAB sau vizitați-ne pe site-ul nostru web.

2.1 Echipament

Sistemul respirator cu purificator de aer, alimentat electric este echipat cu:

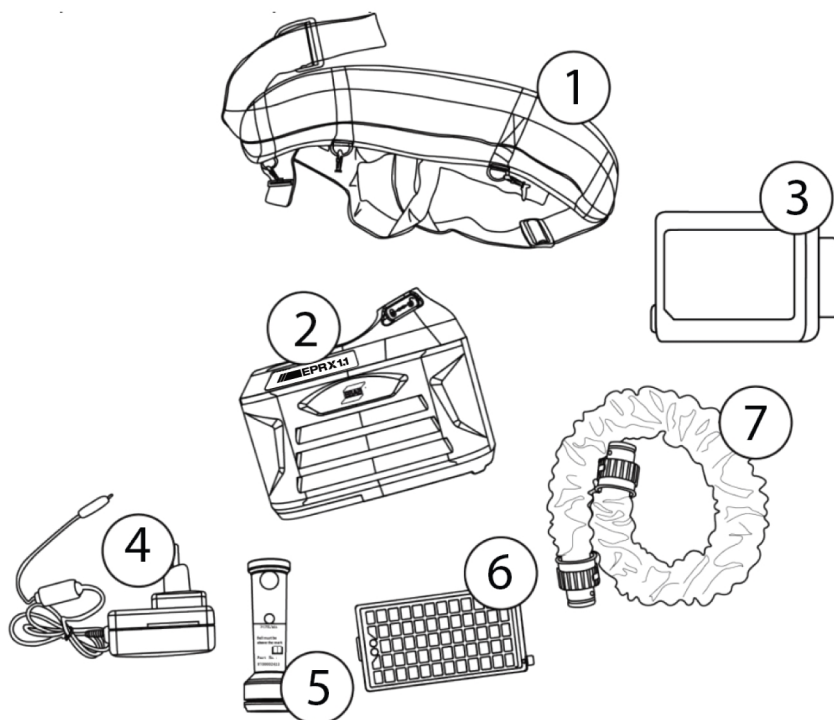

- | | |
|------------------------------------|--|
| 1. Centură de corp și ham de umăr | 5. Testerul debitului de aer |
| 2. Ansamblu ventilator EPR-X1.1 | 6. Ansamblul filtrului HEPA principal (include prefiltrul și un dispozitiv de reținere a scânteilor - nu este indicat) |
| 3. Baterie litiu-ion reîncărcabilă | 7. Tubul, învelișul ignifugat și ambele monturi de capăt |
| 4. Încărcător de baterie | |

Dacă vreuna dintre componente nu există în setul dvs., contactați imediat ESAB.

2.2 Explicația marcajelor

Dispozitiv de filtrare cu alimentare electrică

- EN 12941:1998 Dispozitive de protecție respiratorie- Dispozitive de filtrare cu alimentare electrică cu cască sau glugă- Cerințe, testare, marcare.
- Clasificarea TH3 P R (SL) a unității. „TH3” definește nivelul de protecție, „P R” indică tipul filtrului („P”= filtru de particule, „R”= filtre de particule de tip reutilizabil), iar „SL” indică faptul că filtrul a fost testat cu privire la particule lichide și solide.

Indicații de avertizare

Acest dispozitiv EPR-X1.1 PAPR dispune de ambele funcții de alarmare acustică și cu vibrații. Fiecare grilă reprezintă o perioadă de 100ms. Gri reprezintă sunetul de avertizare, iar grila goală este perioada de liniște. Dacă mai multe elemente sunt gri, se emite un sunet continuu. De exemplu, când curentul este în suprasarcină, sistemul sună bip~bip~bip~~~~.

100 ms per grilă											
	0	1	2	3	4	5	6	7	8	9	10
Instalarea bateriei	X										
Pornirea sistemului	X										
Schimbarea debitului de aer	X										
Oprirea sistemului	X	X	X	X	X						
Suprasarcină curent	X		X		X	X	X	X	X		
Blocare evacuare aer	X		X	X	X	X	X				
Supraîncălzire	X		X		X		X	X	X	X	X
Baterie slabă	X		X								
Blocare filtru	X		X		X						

3 DATE TEHNICE

Dimensiuni L × l × h	210 × 169 × 78 mm
Greutate	Unitate completă <1,2 kg
Filtru de particule	1 × TH3 P R SL
Filtru combinat A1B1E1 P3	Disponibil separat
Debit de aer	Debit minim conform proiectării de către producător: 170 L/min Debit: Nivel 1: >170 L/min Nivel 2: 190 L/min Nivel 3: 210 L/min
Nivel de zgomot	Max. 75 dBA
Interval de temperaturi de exploatare	de la 23° la 131°F (de la -5° la 55°C)
Interval de temperaturi de depozitare	de la 14° la 131°F (de la -10° la 55°C)
Tip baterie	Li-ION reîncărcabilă, 4000 mAh
Timpe de funcționare preconizat baterie	Nivel 1 > 10h Nivel 2 > 8h Nivel 3 > 6h
Timpe de încărcare a bateriei	3,5 ore
Durate de viață a bateriei	500 de încărcări (durata de funcționare depinde de debitul de aer și încărcarea filtrului)
Lumină LED	Nivelul debitului de aer Capacitatea bateriei Starea filtrului

4 INSTALARE

4.1 Montarea și înlocuirea filtrului

Dacă filtrul/prefiltrul este umed sau foarte încărcat cu particule sau este deteriorat, trebuie înlocuit.

**NOTĂ!**

Nu încercați niciodată să curățați filtrul prin orice mijloc, mediul filtrant poate fi deteriorat cu ușurință. Prefiltrul trebuie să fie intact, fără rupturi sau tăieturi.

- 1) Deschideți și îndepărtați capacul filtrului.

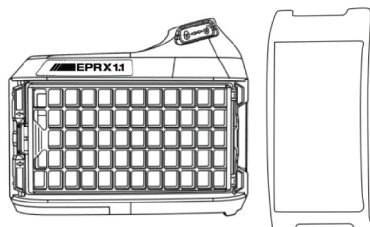
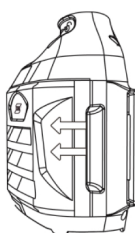

- 2) Îndepărtați filtrul uzat apăsând pe urechea filtrului și ridicându-l din carcasă.

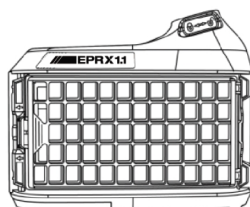

3) Îndepărtați prefiltrul.

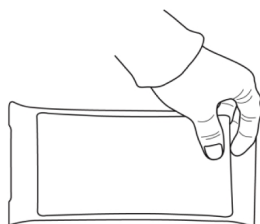

4) Curățați dispozitivul de reținere a scânteilor, dacă este necesar.

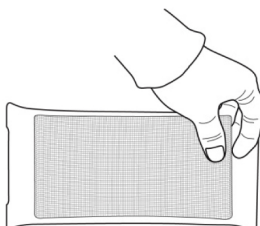

5) Montați un filtru nou urmând pașii 2 și 3 în ordine inversă.

4.2 Montarea și încărcarea bateriei



ATENȚIE!

Încărcătorul nu trebuie folosit pentru alte operațiuni în afara celor pentru care a fost proiectat. Nu încărcați bateria într-o atmosferă potențial explozivă. Încărcătorul trebuie folosit numai în interior.



NOTĂ!

Bateria este parțial încărcată la livrare. Se recomandă încărcarea bateriei la 100% înainte de prima și fiecare utilizare.

Durata de încărcare este de 3 până la 4 ore.

Încărcătorul reglează încărcarea automat, după încărcarea completă a bateriei, o va menține la încărcare de 100% (încărcare intermitentă).

Bateria se va descărca în timpul depozitării de lungă durată. Încărcați întotdeauna bateria dacă dispozitivul a fost depozitat mai mult de 15 zile. Dacă bateria este nouă sau a fost depozitată mai mult de 3 luni, încărcați-o și descărcați-o de cel puțin două ori consecutiv pentru a-i redobândi capacitatea de încărcare nominală.

- 1) Rotiți butonul de blocare a carcasei bateriei în poziția UNLOCK și trageți capacul carcasei bateriei.

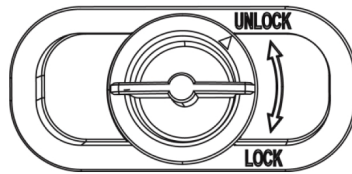

- 2) Introduceți bateria în carcasa bateriei.

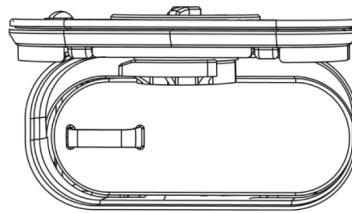

- 3) Închideți capacul carcasei bateriei și rotiți butonul în poziția LOCK

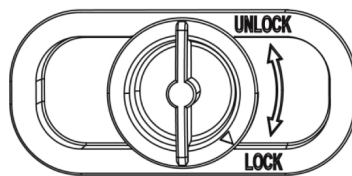

- 4) Scoateți bateria din carcasa bateriei și încărcați bateria.



Încărcarea bateriei

- 1) Scoateți bateria din carcasa bateriei.
- 2) Conectați bateria la încărcător folosind intrarea aflată în partea superioară a bateriei.
- 3) Conectați încărcătorul la sursa de alimentare electrică.

- 4) Starea încărcării este afișată printr-un LED roșu de pe încărcător.
- 5) După finalizarea încărcării, încărcarea intermitentă devine activă: LED-ul roșu se stinge și se aprinde un LED verde.
- 6) Deconectați încărcătorul de la priză (nu păstrați încărcătorul conectat la priză dacă nu este folosit).

4.3 Montarea sistemului respirator pe centură

- 1) Așezați centura și unitatea PAPR în poziția corectă.

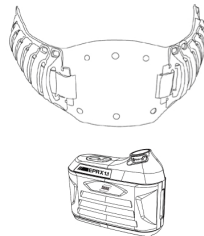

- 2) Deschideți scaiul și treceți centura prin urechile ansamblului ventilator.

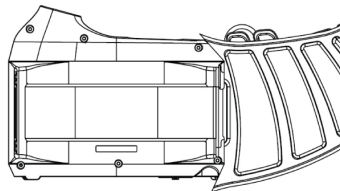

- 3) Treceți centura de fixare prin orificiul de pe centură.

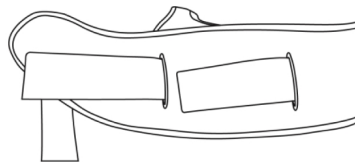

4) Ataşați dispozitivul de fixare cu scai pe centură.

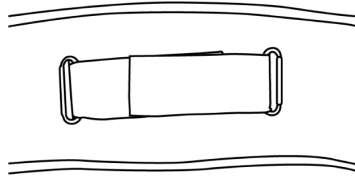

5) Ataşați hamul la cele patru inele de plastic de pe centură.

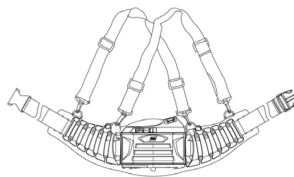

4.4 Conectarea tubului

1) Montați manșonul antifoc peste furtun.



2) Conectați tubul de aer la sistemul respirator și rotiți-l în sens orar pentru a-l bloca pe poziție.

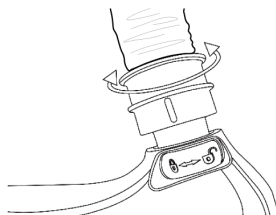

3) Conectați celălalt capăt al tubului la unitatea de cap în același mod.

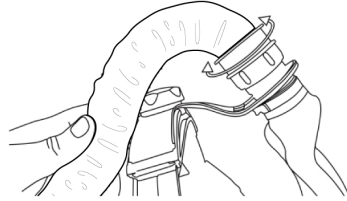

NOTĂ!

Verificați conectarea sigură a tubului respirator. Dacă tubul este deteriorat, înlocuiți-l.

4.5 Testarea debitului de aer

Debitul de aer trebuie testat înainte de utilizare. Dacă bila nu ajunge la debitul minim, nu folosiți sistemul. Schimbați filtrul sau bateria și testați din nou debitul.

1) Conectați tubul de respirație la unitatea ventilatorului și rotiți-l în sens orar pentru a-l bloca pe poziție.

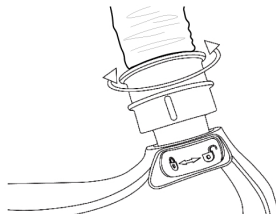

2) Introduceți testerul de debit de aer în partea superioară a tubului.



3) Apăsați pe butonul ON și mențineți tubul în poziție verticală, la înălțimea ochilor.



4) Debitul de aer este suficient dacă bila ajunge la nivelul de debit minim O.

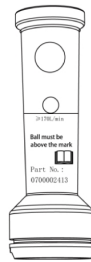

4.6 Testarea alarmei debitului de aer

Dacă alarma nu funcționează, reparați sau înlocuiți sistemul respirator.

1) Scoateți tubul din cască și apăsați pe butonul ON (Pornire).



2) Acoperiți ieșirea de aer cu mâna și așteptați aproximativ 45 de secunde.

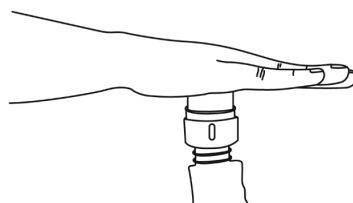

4.7 Montarea garniturii pentru față

Garnitura pentru față trebuie poziționată corect, în caz contrar, factorul de protecție va fi unul necorespunzător.

- 1) Reglați etanșarea garniturii pentru față și puneți-vă partea superioară pentru cap.

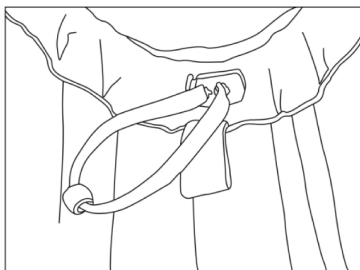

- 2) Reglați echipamentul pentru cap la o etanșare corespunzătoare (apăsați roțiți la stânga pentru a slăbi și la dreapta pentru a strânge).

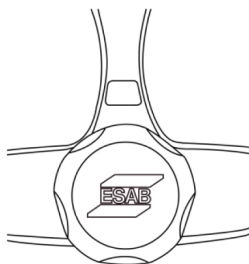

5 OPERARE

Normele generale de siguranță pentru manipularea echipamentului pot fi găsite în capitolul „SIGURANȚĂ” din acest manual. Citiți-le în întregime înainte de a începe să utilizați echipamentul!



NOTĂ!

Utilizatorii acestui dispozitiv respirator trebuie informați în mod adecvat cu privire la purtarea și utilizarea corespunzătoare.



NOTĂ!

Sistemul respirator trebuie folosit în intervalul de temperatură de -5°C și +55°C, și umiditate relativă de sub 90% RH.

Înainte de fiecare utilizare:

- Inspectați sistemul respirator pentru deteriorări și verificați funcționarea corespunzătoare.
- Testați debitul de aer folosind debitmetrul inclus pentru a verifica dacă se livrează debitul de aer corespunzător.

Purtați în mod continuu sistemul respirator și nu scoateți cască, nu opriți unitatea filtrului de aer până când nu ieșiți din zona contaminată. În caz contrar, există riscul de concentrații mari de CO₂, iar nivelul de oxigen din cască se va reduce, rezultând o protecție redusă sau inexistentă.

Dacă nu sunteți sigur cu privire la concentrația poluării sau performanța echipamentului, consultați un inginer de siguranță industrială sau manager EHS.

5.1 Butoane și indicatoare

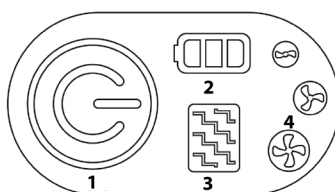

- | | |
|---------------------------------|------------------------------|
| 1. Buton pornire/oprire ON/OFF. | 3. Starea filtrului |
| 2. Starea bateriei | 4. Nivelul debitului de aer* |



NOTĂ!

*Debitul de aer este limitat la **cea mai mică** turație a ventilatorului la utilizarea sistemului EPR-X1.1 cu filtrul combinat opțional A1B1E1 P3 (disponibil separat).

5.2 Funcționalitate

Funcționare

Țineți apăsat butonul ON/OFF (Pornit/Oprit) timp de trei secunde.

Porniți dispozitivul, apoi apăsați încă o dată butonul de pornire/oprire ON/OFF.

Rezultat

Dispozitivul pornește/se oprește. Debitul de aer este la nivelul 1 (~170L/min).

Debitul de aer este la nivelul 2 (~190L/min).

Funcționare

Porniți dispozitivul, apoi apăsați de două ori butonul de pornire/oprire ON/OFF.

Porniți dispozitivul, apoi apăsați de trei ori butonul de pornire/oprire ON/OFF.

Rezultat

Debitul de aer este la nivelul 3 (~210L/min).

Debitul de aer revine la nivelul 1 (~170L/min).

6 ÎNTREȚINERE

**NOTĂ!**

Întreținerea periodică este importantă pentru o funcționare sigură și fiabilă.

Inspectați echipamentul zilnic și verificați întotdeauna dacă există semne de defecțiune - asigurați-vă că:

- Filtrul este înlocuit dacă este deteriorat, dacă este blocat sau nu furnizează un debit suficient.
- Tubul de respirație este înlocuit dacă este deteriorat sau cutat.
- Bateria este încărcată la activarea alarmei pentru baterie descărcată.
- Suprafețele externe sunt curate. Folosiți o lavetă moale pentru a șterge, nu folosiți apă sau alte lichide.
- Prefiltrul este înlocuit odată cu înlocuirea filtrului principal.

6.1 Depozitare

Sistemul respirator trebuie depozitat într-un spațiu uscat, curat, în intervalul de temperatură de -10°C și +55°C, și umiditate relativă de sub 90% RH. Dacă echipamentul este depozitat la temperaturi de sub 0°C, bateria trebuie încălzită pentru a se obține capacitatea completă.

Echipamentul trebuie protejat de praf, particule și alți contaminanți.

Dacă echipamentul nu este folosit timp îndelungat, trebuie încărcată complet, scoasă din unitatea sistemului respirator și depozitată separat.

Transportați echipamentul în ambalajul original și ferit de razele solare directe.

7 DEPANARE

Înainte de a solicita un specialist de service autorizat, efectuați următoarele verificări și inspecții.

Tip problemă	Cauză posibilă	Măsură corectivă
Indicatorul pentru nivelul debitului de aer luminează intermitent și se declanșează o alarmă auditivă	Motorul este blocat	Verificați și înlăturați blocajele fizice și reporniți sistemul. Reveniți la distribuitor dacă problemă persistă
	Motorul este deteriorat	
	Defecțiunea structurii ventilatorului din cauza unor forțe din exterior	
	Defecțiune circuit	
Nivelul debitului de aer este disponibil numai la cea mai mică setare	Este montat filtrul A1B1E1 P3	Niciuna. Aceasta este starea de funcționare normală la utilizarea filtrului combinat A1B1E1 P3
Indicatorul de stare a bateriei luminează intermitent roșu și se aude o alarmă	Baterie slabă	Încărcați bateria
Indicatorul pentru starea filtrului luminează intermitent și se aude o alarmă	Filtru blocat	Îndepărtați blocajul, înlocuiți filtrul
	Tub blocat	Curățați tubul
Indicatorul de stare a bateriei luminează intermitent verde și se aude o alarmă	Temperatură înaltă a bateriei	Opriti unitatea și lăsați-o să se răcească
Fără debit de aer, fără alarmă	Lipsă energie	Încărcați bateria
	Contactul bateriei este deteriorat	Verificați contactul bateriei
Durata de încărcare a bateriei este prea scurtă	Bateria nu este încărcată complet	Încărcați bateria
	Filtru blocat	Îndepărtați blocajul, înlocuiți filtrul
	Bateria este deteriorată	Înlocuiți bateria
Admisia de aer în glugă are un miros neobișnuit		Părăsiți imediat zona în care vă aflați
	Filtru defect	Înlocuiți filtrul
	Tub defect	Înlocuiți tubul
	Cască ADF defectă	Înlocuiți cască ADF
Alimentare insuficientă în glugă	Tub de respirație rupt	Verificați conectarea la glugă și la unitatea sistemului respirator
	Tub de respirație defect	Înlocuiți tubul respirator
	Filtrul este blocat	Îndepărtați blocajul, înlocuiți filtrul

8 COMANDAREA PIESELOR DE SCHIMB



ATENȚIE!

Reparațiile și lucrările electrice trebuie efectuate de un tehnician de service autorizat de ESAB. Utilizați numai piese de schimb și de uzură originale marca ESAB.

EPR-X1.1 este proiectat și testat în conformitate cu cerințele reglementării PPE **2016/425** și a standardului European **EN 12941: 1998+A2:2008 clasa TH3 P R S L**. EPR-X1.1 este proiectat să furnizeze aer filtrat printr-un tub de respirație, într-o mască sau glugă. Echipamentul poate fi folosit în orice atmosferă care necesită un dispozitiv de protecție respiratorie clasa TH3P. Protejează împotriva contaminării cu particule. La finalizarea lucrărilor de service sau de reparații, persoanele care au efectuat intervenția au responsabilitatea de a se asigura că produsul corespunde în continuare cerințelor standardelor de mai sus.

Modulul B Organism notificat: Vyzkumny ustav bezpecnosti prace, v. v. i., Jeruzalemska 1283/9, 110 00 Praga 1, Republica Cehă (Numărul organismului notificat 1024)

Piese de schimb și consumabilele se pot comanda prin intermediul celui mai apropiat dealer ESAB; vizitați [esab.com](https://www.esab.com) extins. Atunci când comandați, vă rugăm să specificați tipul de produs, numărul de serie, denumirea și codul piesei de schimb în conformitate cu lista de piese de schimb. Astfel se simplifică expedierea și se asigură livrarea corectă.

9 ANEXĂ

9.1 PIESE DE SCHIMB

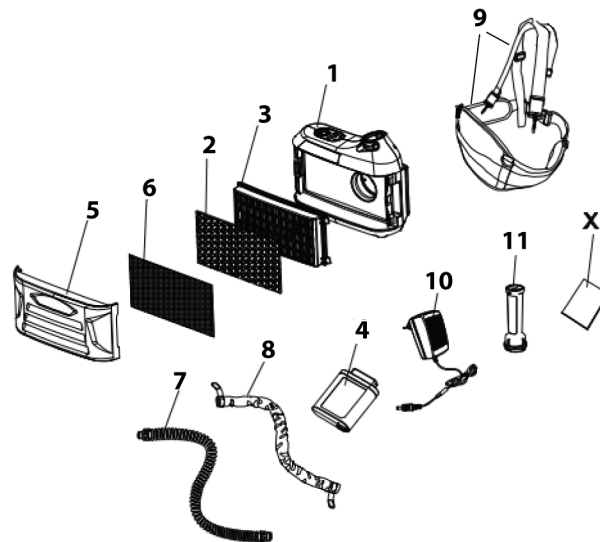

Item	Ordering no.	Denomination
	0700500920	EPR-X1.1 PAPR system
1	0700500921	EPR-X1.1 PAPR blower unit
2	0700500902	EPR-X1.1 PAPR pre-filter
3	0700500903	EPR-X1.1 PAPR P3 filter
4	0700500904	EPR-X1.1 PAPR battery
5	0700500905	EPR-X1.1 PAPR filter cover
6	0700500906	EPR-X1.1 PAPR spark arrestor
7	0700500907	EPR-X1.1 PAPR breathing tube
8	0700500908	EPR-X1.1 PAPR FR fabric tube cover
9	0700500909	EPR-X1.1 PAPR waist and shoulder harness
10	0700500910	EPR-X1.1 PAPR universal battery charger
11	0700002413	EPR-X1.1 PAPR air flow tester
	0700500914	EPR-X1.1 A1B1E1 P3 combined filter (optional)



A WORLD OF PRODUCTS AND SOLUTIONS.



ESAB AB
Lindholmsallén 9
Box 8004
402 77 Göteborg
Suedia
Telefon +46 (0) 31 50 90 00

ESAB Corporation
2800 Airport Road
Denton, TX 76207
SUA
Telefon +1 800 378 8123

ESAB Holdings Ltd
322 High Holborn
WC1V 7PB
Londra, Regatul Unit
Telefon +44 (0) 1992 768515

Pentru informații de contact, vizitați <http://esab.com>

manuals.esab.com

